



## ISTRUZIONI PER IL MONTAGGIO MANUBRIO MTB TLO - NON PER IL MONTAGGIO APPENDICI -

Il vostro manubrio è fatto in fibra di carbonio, che è molto resistente a trazione, ma delicato a pressione e schiacciamenti. Seguite quindi le istruzioni di montaggio attentamente:

- Dovessero essere presenti spigoli vivi nelle zone di contatto, arrotondateli con una lima o carta vetrata.
- Non ci devono essere trucioli di metallo o residui sabbiosi nella zona di serraggio.
- Mai forare il manubrio
- Non accorciare il manubrio più di 10 mm per parte. Ordinate direttamente uno più stretto se dovesse essere troppo largo.
- Rispettate i limiti di serraggio!

**Attacco manubrio: da 2 a 3,5 Nm; (Extralite: max. 2,5 Nm!)**

**Leve del freno e del cambio: da 1,5 a 2 Nm**

**NO appendici o manopole con viti per il serraggio!**

- Distribuite bene la pasta per il montaggio che vi verrà fornita insieme sulle zone di contatto, in quanto aumenta l'attrito e riduce quindi la coppia di serraggio di 1,5 Nm.
- Non tirate le viti quindi subito al massimo, ma iniziate con i valori minimi. Verificate il corretto posizionamento delle viti e aumentate se necessario la coppia di serraggio man mano. Valori di serraggio bassi sollecitano di meno il reggisella ne aumentano la vita.

**Una coppia di serraggio troppo alta, oltre a far decadere le condizioni di garanzia, può compromettere la vostra sicurezza.**

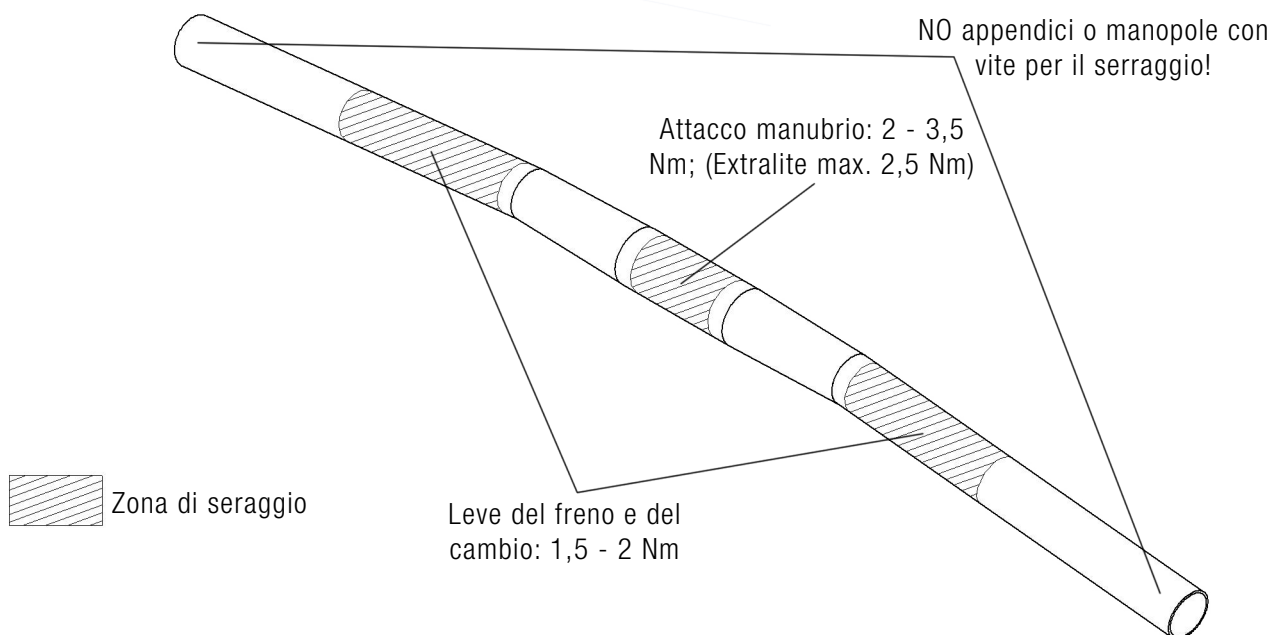

## GARANZIA MANUBRIO MTB

Avete acquistato un prodotto di alta qualità fatto in Germania, costruito a mano e che, pezzo per pezzo, ha superato con successo l'ispezione finale. Da quando abbiamo prodotto nel 1992 il primo manubrio da corsa in fibra di carbonio, siamo sempre stati il punto di riferimento per quanto riguarda peso e longevità.

Oltre ai molti test superati brillantemente, ci sentiamo realizzati grazie ai molti corridori professionisti, che contano sui nostri prodotti. Così le squadre Topeak-Ergon con Wolfram Kurschat e Irina Kalentieva e Central Ghost con Sabine Spitz e Lisi Osl, come anche la squadra M.I.G., usano i nostri manubri e reggisella. Sabine Spitz e Jan Frodeno hanno vinto alle Olimpiadi 2008 di Pechino la medaglia d'oro di MTB e triathlon con prodotti Schmolke.

I nostri manubri, sempre costruiti su misura, vengono progettati con l'aiuto di analisi computerizzate tenendo conto delle forze che si sviluppano nelle varie zone multistrato. Cambiamo quindi il vostro reggisella se nei primi 3 anni dalla data d'acquisto si verificano danni strutturali causati da crepe o rotture, il tutto senza addebito di costi.