

INSTRUCTION DE MONTAGE TIGE DE SELLE MTB

Votre tige de selle est composée de fibres carbone qui sont extrêmement résistantes contre toute déchirure mais sensible aux entailles et à la pression. Respectez rigoureusement les consignes de sécurité:

- La tige ne doit être montée dans le cadre qu'aux endroits prévus. Le tube est conçu pour supporter les différentes forces que dans cette zone. La sortie de cadre doit être entre les deux traits jaunes! Si vous ne trouvez pas la bonne position, échangez cette tige de selle contre une avec la longueur adaptée.
- En cas d'angles vifs à la sortie du cadre et surtout dans la fente, lissez-les à l'aide d'une lime ou du papier à poncer.
- Vérifiez l'absence de battitures et de graines de sable sur les parties de serrage.
- Respectez les couples de serrage autorisés!

Vis titane graissées pour fixation du chariot: 2,5 à 4 Nm

Couple de serrage au cadre: 2,5 à 4 Nm

- Appliquez la pâte d'assemblage sur les surfaces de contact. Celle-ci augmente le frottement et permet de réduire le couple de serrage de 1,5 Nm.
- Ne serrez pas les vis au maximum mais commencez par le couple inférieur. Vérifiez la bonne position et augmentez le couple petit à petit. Des couples moins élevés déchargent la tige de selle et augmentent sa longévité.
- Ne montez pas la tige de selle à sec dans le cadre. Utilisez la pâte d'assemblage. Si vous n'en avez pas, graissez la tige de selle. Des tiges de selle montées à sec ne résistent pas à la corrosion.
- Si le chariot en carbone fait du bruit, graissez le dans la zone de serrage mais n'utilisez pas la pâte d'assemblage.

Un dépassement des couples autorisés vous met en danger et entraîne une annulation de votre garantie.

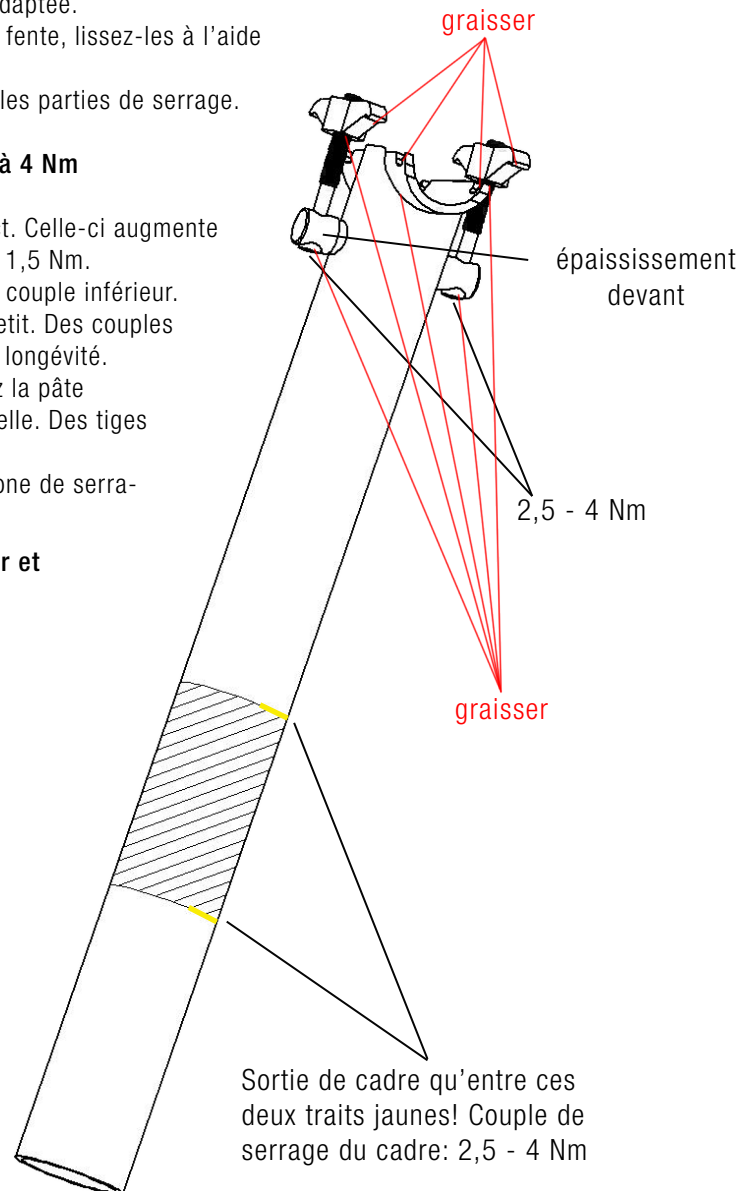

GARANTIE TIGE DE SELLE

Vous venez d'acquérir un produit de qualité, fabriqué à la main en Allemagne et contrôlé à la pièce. Depuis notre début dans la production des cintres route en carbone en 1992, nous sommes devenus une référence en matière de poids et de longévité. Les bons résultats de tests sont confirmés par les nombreux sportifs professionnels qui comptent sur nos composants. L'équipe Topeak - Ergon avec Wolfram Kurschat et Irina Kalentieva, l'équipe Central Ghost avec Sabine Spitz et Lisi Osl ainsi que l'équipe M.I.G. roulent avec nos cintres et tiges de selle. Sabine Spitz et Jan Frodeno ont gagné l'or à Pékin en VTT et triathlon avec les composants Schmolke.

Après une analyse des différentes forces, assistée par ordinateur, nos tiges de selle sont construites en plusieurs couches en fonction du type de coureur. C'est pour cela que nous remplaçons votre tige de selle gratuitement pendant trois ans en cas de fissure ou rupture dû à un défaut de matériel.