



## INSTRUCTION DE MONTAGE CINTRE VTT TLO - PAS POUR MONTAGE BAR END -

Votre cintre est composé de fibres carbone qui sont extrêmement résistants contre toute déchirure mais sensibles aux entailles et à la pression. Respectez rigoureusement les consignes de sécurité:

- En cas d'angles vifs, lissez-les à l'aide d'une lime ou du papier à poncer.
- Vérifiez l'absence de battitures et de graines de sable.
- Ne jamais percer le cintre.
- Ne pas couper les bouts de cintre de plus de 10 mm, commandez plutôt des embouts plus courts.
- Respectez les couples de serrages autorisés!

**Potence: 2 à 3,5 Nm; (Extralite: à 2,5 Nm!)**

**Leviers de freins / vitesse: 1,5 à 2 Nm**

**Pas de bar ends ou d'embouts vissés !**

- Appliquez la pâte d'assemblage sur les surfaces de contact. Celle-ci augmente le frottement et permet de réduire le couple de serrage de 1,5 Nm.
- Ne serrez pas les vis au maximum mais commencez par le couple inférieur. Vérifiez la bonne position et augmentez le couple petit à petit. Des couples moins élevés déchargent le cintre et augmentent sa longévité.

**Un dépassement des couples autorisés vous met en danger et entraîne une annulation de votre garantie.**

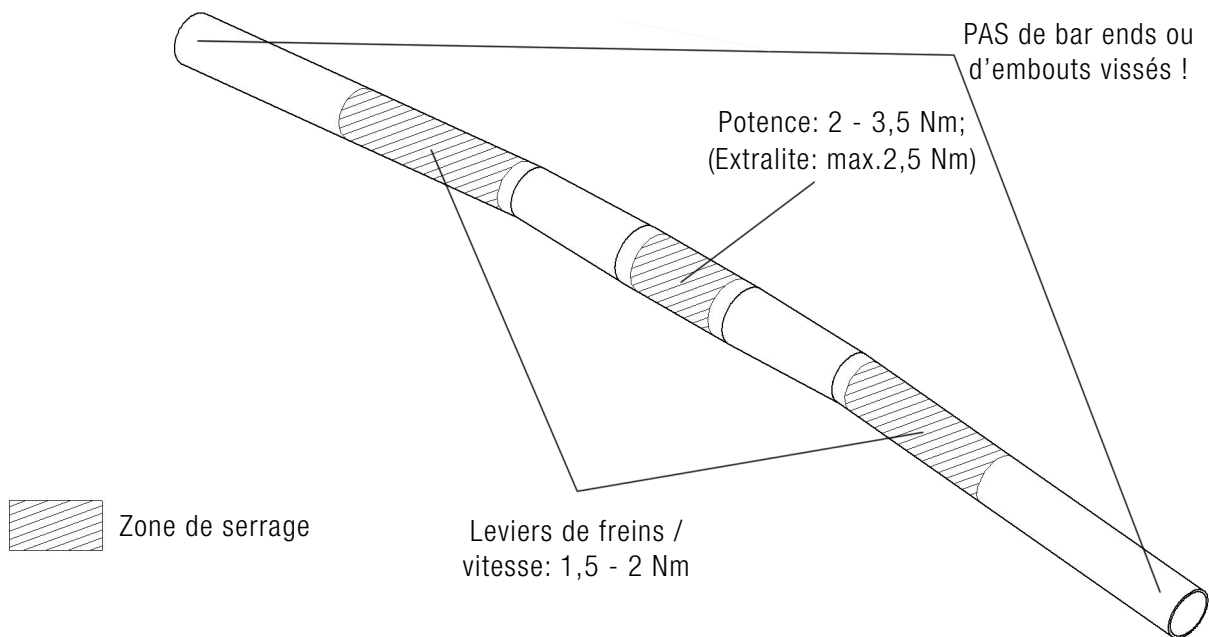

## GARANTIE CINTRE VTT

Vous venez d'acquérir un produit de qualité, fabriqué à la main en Allemagne et contrôlé à la pièce. Depuis notre début dans la production des cintres route en carbone en 1992, nous sommes devenus une référence en matière de poids et de longévité. Les bons résultats de tests sont confirmés par les nombreux sportifs professionnels qui comptent sur nos composants. L'équipe Topeak - Ergon avec Wolfram Kurschat et Irina Kalentieva, l'équipe Central Ghost avec Sabine Spitz et Lisi Osl ainsi que l'équipe M.I.G. roulent avec nos cintres et tiges de selle. Sabine Spitz et Jan Frodeno ont gagné l'or à Pékin en VTT et triathlon avec les composants Schmolke.

Après une analyse des différentes forces, assistée par ordinateur, nos cintres sont construits en plusieurs couches en fonction du type de coureur. C'est pour cela que nous remplaçons votre cintre gratuitement pendant trois ans en cas de fissure ou rupture dû à un défaut de matériel.