



## INSTRUCCIONES DE MONTAJE DEL MANILLAR DE CARRETERA

Para obtener una posición ideal coloque el manillar con la parte inferior paralela al suelo.

Su manillar está construido con fibras de carbono extremadamente fuertes y altamente resistentes a la rotura. Debido a su naturaleza, este material es especialmente sensible y vulnerable a las fuerzas de presión o cuando es dañado por bordes cortantes o afilados. Por ello, le pedimos que siga atentamente las siguientes instrucciones:

- Si existen bordes cortantes en la zona de apriete de la potencia deben ser limados y redondeados con una lima o papel de lija.
- Tenga cuidado de que no queden restos de suciedad o limaduras en la zona de apriete.
- Nunca taladre o perforo el manillar.
- Los manillares pueden ser recortados en sus extremos como máximo 10 mm, por ello, asegúrese de pedir la medida correcta a sus necesidades.
- Ponga atención a los pares de apriete máximos permitidos:
  - Potencia: de 3 a 4,5 Nm; (¡F99 y Extralite: máx. 3,5 Nm!)**
  - Manetas de freno: máx. 4 Nm**
  - Acoples de contrarreloj: de 3,5 a 5 Nm**
- Aplique la pasta de montaje suministrada junto a su manillar en la zona de apriete. Esta pasta aumenta la fricción y reduce el valor del par de apriete necesario en 1,5 Nm.
- No apriete los tornillos al par de apriete máximo desde un principio. Comience por el valor mínimo y compruebe si el conjunto queda suficientemente fijo. Si no es así, vaya aumentando el par de apriete sin sobrepasar nunca el máximo. Cuanto menor sea el par de apriete necesario mayor será el ciclo de vida de su manillar.

**Si sobrepasa el valor máximo del par de apriete pondrá en riesgo su seguridad y su salud, y la garantía perderá validez.**

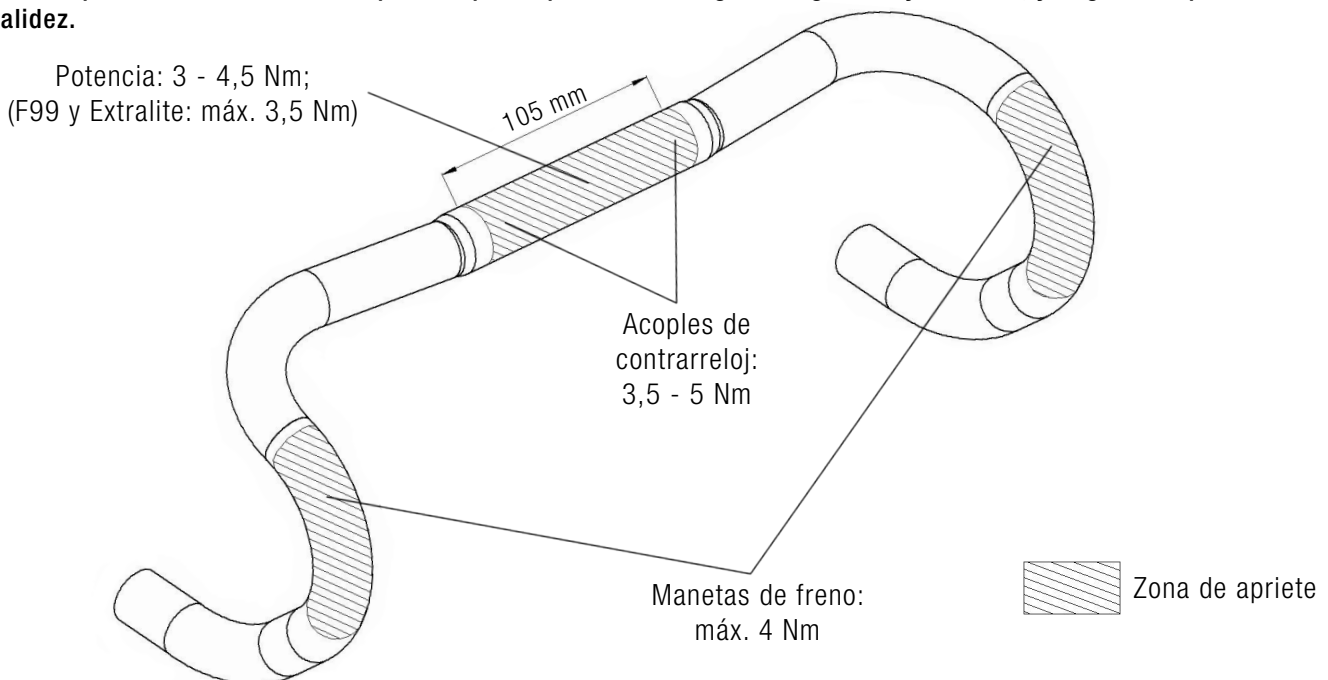

## GARANTÍA PARA EL MANILLAR DE CARRETERA

Usted ha adquirido un producto fabricado en Alemania, cada manillar ha sido elaborado a mano y ha pasado un exhaustivo control final. Desde la fabricación de nuestro primer manillar de carbono en 1992, nuestros productos han sido punto de referencia en cuanto a ligereza y fiabilidad.

Nuestros productos han sido probados y han recibido elogios una y otra vez. Corredores del más alto nivel han confiado en nuestros productos para sus más importantes competiciones. Jan Ullrich, Erik Zabel, Tyler Hamilton son sólo algunos. Jan Frodeno ganó la medalla de oro de triatlón en las olimpiadas de Pekín 2008 usando nuestro manillar. Tres equipos profesionales de MTB confían en nuestros productos.

Nuestros manillares son fabricados usando una disposición de las capas de fibras calculada por ordenador para ajustarse a sus demandas personales. Por consiguiente, consideramos nuestros manillares suficientemente fiables y resistentes como para ofrecerles una garantía de sustitución por fallo en el material o en la construcción de tres años a partir de la fecha de adquisición.